



TRM-VORTEX

EFFEUILLEUSE PULVÉRISATEUR MULTIFONCTION
DESHOJDORA- ATOMIZADOR MULTIFUNCTION





TRM-VORTEX EFFEUILLEUSE PULVÉRISATEUR MULTIFONCTION

Améliore la qualité di raisin et diminue le nombre de passages avec le tracteur.

Le Multifonction TRM- VORTEX est l'union des technologies connues d'Olmi et de Bertoni pour effectuer différents travaux dans les vignobles, en appliquant plusieurs équipements sur un seul Châssis :

1. Effeuilleuse pneumatique pour 2 rangs complète avec système innovant Vortex d'Olmi.
2. Traitement phytosanitaire complet sur 2 rangs avec jet d'aire en support à le produit pulvérise et
3. Système modulaire qui permet la localisation /différentiation du jet seulement ou est nécessaire.
4. Optionnel : Rogneuse avec barre de coupe verticale et coupe horizontale.

L'association de l'effeuillage et du traitement phytosanitaire réalisées simultanément permet d'optimiser le travail et d'obtenir un maximum de bénéfices de ces deux travaux : S'élimine immédiatement le risque d'infections fongiques.

Avantages

- Utilisation simple pour l'opérateur.
- Amélioration du résultat de chaque travail.
- L'intervention simultanée du traitement phytosanitaire et cicatrisant associé à l'effeuillage permet de réduire le risque d'infections fongiques du raisin au minimum.
- Stabilité, manœuvrabilité et visibilité optimales durant les manœuvres.
- Réduction drastique des coûts 2/3 travaux réalisée simultanément par 1 seul passages,
- réduction du consommation du carburant, réduction du compactage du sol.
- L'effeuilleuse pneumatique élimine de manière sélective les feuilles dans la zone des grappes sur toute l'épaisseur de la vigne, tout en sauvegardant les feuilles les plus jeunes.
- Nettoie les grappes des résidus floraux, et élimine les insectes nuisibles.
- Elimine la gaspillage du produit phytosanitaire utilisée puisqu'il atteint directement la grappe propre et bien exposés.
- Réduction des temps d'intervention indispensables dans le domaine de la défense des vignes.

Machine au travail durant le traitement ciblé du deux rangs.



Video successivo



Deshojadura - Máquina en viñedo por trabajo Máquina en el campo durante el tratamiento dirigido de dos hileras.



TRM-VORTEX DESHOJDORA- ATOMIZADOR MULTIFUNCTION

La calidad de la uva mejora y disminuye el número de pasadas con el tractor.

La Herramienta Multifunción TRM-VORTEX nace de la unión de conocidas tecnologías de Olmi y Bertoni para poder realizar diversos procesos en el viñedo, aplicando diversos equipos sobre un único bastidor remolcado:

1. Defoliación completa de 2 hileras con aire comprimido con el innovador sistema Vortex de Olmi
2. tratamiento fitosanitario completo posterior en 2 hileras con un chorro de aire para apoyar el producto nebulizado y un sistema modular que permite la ubicación/ diferenciación del chorro sólo donde sea necesario.
3. Opcional: despuntadora con barra de corte vertical y tapa superior.

La combinación del deshoje y el tratamiento fitosanitario realizados simultáneamente permite optimizar el trabajo y obtener los máximos beneficios de estos dos procesos ya que se elimina inmediatamente el riesgo de infecciones fúngicas.

Beneficios

- Mayor facilidad de uso para el operador.
- Mejora el resultado de los procesos individuales
- La intervención simultánea del tratamiento higienizante y cicatrizante combinado con el deshoje permite minimizar el riesgo de infecciones fúngicas de la uva.
- Excelente estabilidad, maniobrabilidad y visibilidad durante las maniobras.
- Reducción drástica de costes: con un solo paso se realizan 2/3 procesos simultáneamente con un solo operario y un solo tractor.
- Reducción drástica del impacto ambiental, con menos pasajes, se reduce el consumo de gasóleo y la compactación del suelo.
- La deshojadora neumática elimina selectivamente las hojas en la zona del racimo en todo el espesor del viñedo, salvaguardando las hojas más jóvenes.
- Limpia el racimo de restos de flores y elimina insectos nocivos como polillas.
- Elimina el desperdicio del producto fitosanitario utilizado ya que llega directamente al racimo limpio y bien expuesto.
- Reducción de los tiempos de intervención necesarios en el ámbito de la defensa de la vida.

MODÈLE DE BASES - MODELO BÁSICO

A1 [cm]	A2 [cm]	C1 [cm]	C2 [cm]	D [cm]	E [cm]	F [cm]	G [cm]	H [cm]	Kg	PTO [CV]	PTO [Rpm]	BAR	CODE
35/70	150	135	135 - 150	260	240	265	640	170	2300	90	750	0,6 - 0,9	TRMVX1
35/70	180	135	135 - 150	290	240	295	640	170	2350	95	750	0,6 - 0,9	TRMVX2
35/70	200	135	135 - 150	310	240	315	640	170	2400	100	750	0,6 - 0,9	TRMVX3

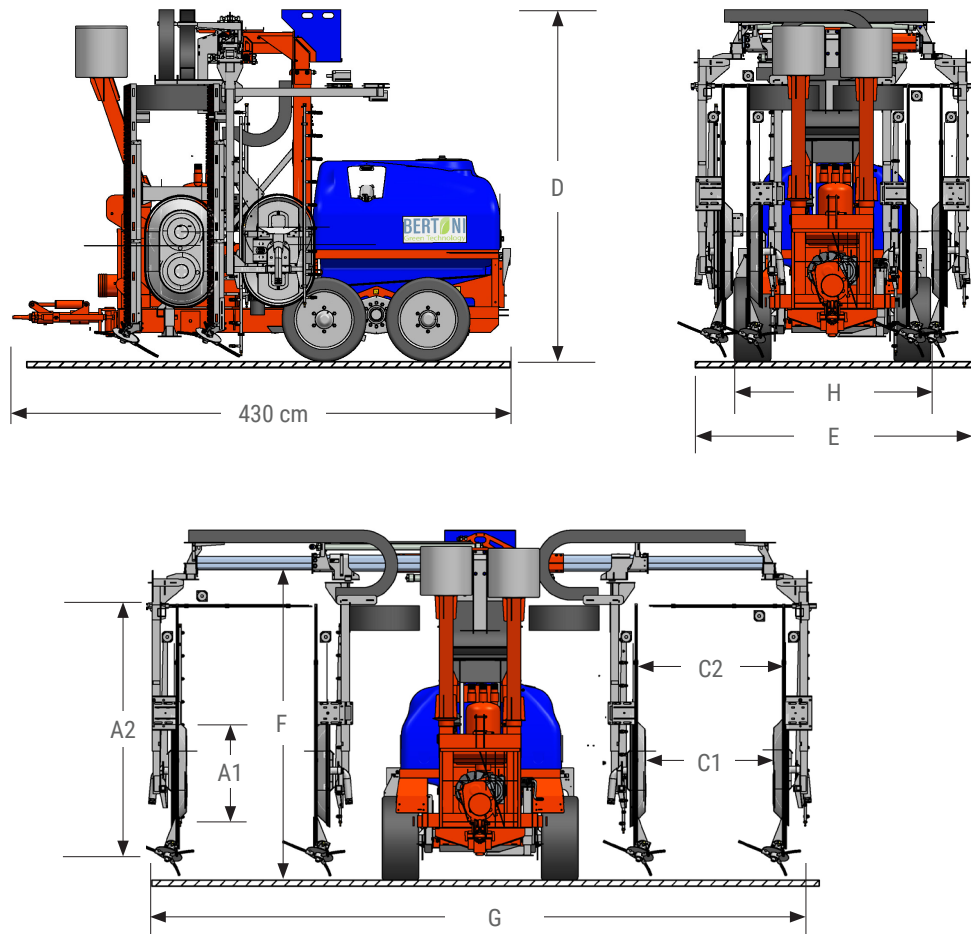

MESURES DE TRAVAIL - MEDIDAS DE TRABAJO

		INTERFILA	200	210	220	230	240	250	260	270	280	285-355	360	370	380	390	400	410	420	430	440	
C1	min	50										55	65	75	85	95	105	115	125	135		
	max	50	60	70	80	90	100	110	120	130	135											
C2	min	50										55	65	75	85	95	105	115	125	135		
	max	65	75	85	95	105	115	125	135	145	150											

TRM-VORTEX is a joint product of:



OLMI S.R.L.
Via Serramassone, 9A · 14055 Costigliole d'Asti (AT) · Italy
Tel. 0141-966268 · info@olmiagrivitis.it
P.IVA 01526590052



olmiagrivitis.it



BERTONI S.R.L.
Via Emilia Levante, 370 · 48014 Castel Bolognese RA · Italy
Tel. +39 0546 50657 · Fax +39 0546 654999
P. IVA 02185580392



www.bertonisrl.com